



# LIBERTY'S

Marché Vernaison 93400 ST-OUER - FRANCE

Allée 3/5 Stand 105 Tél : (33) 1 48 82 23 23

<https://www.libertys.com>

## " RELOJES DE 400 DIAS "

### Puesta en marcha y utilizacion:

Ponga el reloj sobre una base estable y plana, y sostenga el péndulo.

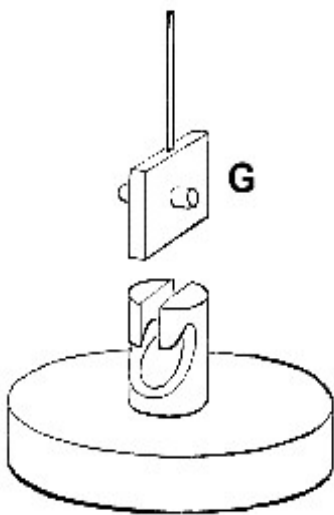

Fig. 1

Tome lo con delicadeza y despacio gire lo menos que de una vuelta llena, tres cuartos sobre, sin sacudidas y deje lo caer para ver si da vueltas sin balancearse.

Compruebe si el péndulo se lleva la pequeña rueda que está en lo alto del movimiento. Un sonido diminuto se lo confirmará.

Si no es así, inmovilice el péndulo y recomience con una rotación de máximo de una vuelta.

Si el impulso es demasiado fuerte, puede dañar el cable de la suspensión y su reloj no será capaz de funcionar correctamente.

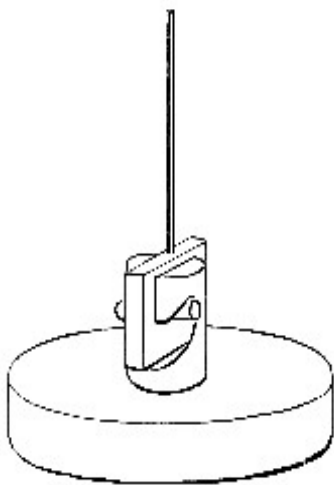

Fig. 2

La estructuración el tiempo de su reloj y cerca la puerta o la cubierta su reloj con su domo de cristal, su reloj correrá ahora durante un año sin el hecho de herir.

Si su reloj se atrasa, acercare las pases del péndulo al centro, si se adelanta, alejarle. Se hace manipulando la rueda situada sobre el péndulo. Una discrepancia de uno a tres minutos diariamente debería ser considerada normal debido a la sensibilidad del mecanismo a fluctuaciones en la temperatura y hasta la humedad.

**Observación:** es importante que su reloj sea colocado sobre una base estable y plana, nunca sobre un mueble con cajones.

Le sugerimos que nos traiga su reloj para desmontarlo, limpiarle y engrasarlo cada diez a quince años y así prevenir se desgaste prematuro.